

**“Strumento per il riempimento a depressione dei
circuiti di raffreddamento”**

Rev.0 022016

FG 203/S7

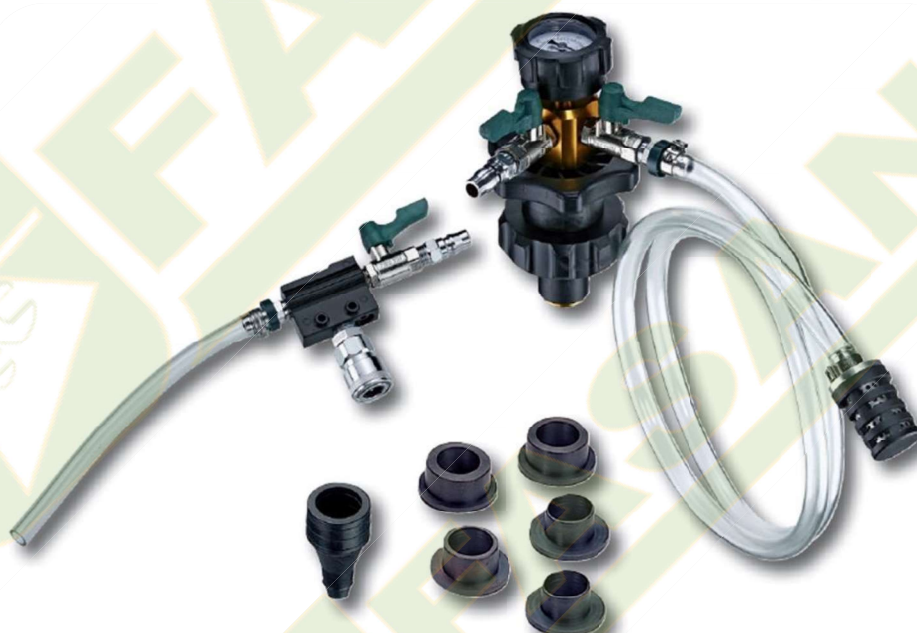

AVVERTENZE



Prima dell'utilizzo leggere attentamente le avvertenze e le istruzioni contenute nel presente manuale. L'uso improprio o non in sicurezza di questo utensile può risultare pericoloso o provocare gravi lesioni corporee. Il presente manuale di avvertenze ed istruzioni costituisce parte integrante del prodotto e deve essere conservato a cura dell'utilizzatore per eventuali future consultazioni. Esso contiene importanti informazioni sulla sicurezza di utilizzo del prodotto. **LEGGERE QUESTE ISTRUZIONI UNITAMENTE AL MANUALE DEL COSTRUTTORE DEL VEICOLO.**



UTILIZZARE SEMPRE ADEGUATI GUANTI PROTETTIVI.



UTILIZZARE SEMPRE ADEGUATI OCCHIALI DI PROTEZIONI



INDOSSARE INDUMENTI ADEGUATI

IMPORTANTI PRECAUZIONI DI SICUREZZA:

- Mantenere il set in buone condizioni. Prima di ogni utilizzo verificare lo stato di ogni componente. Se qualche componente dovesse risultare danneggiato, sostituirlo immediatamente con un nuovo componente originale. L'uso di componenti non originali potrebbe portare ad un mal funzionamento del kit e comporterebbe l'annullamento della garanzia.
- Tenere lo spazio di lavoro sempre ben pulito e adeguatamente illuminato.
- Quando l'utensile non viene utilizzato disconnetterlo dall'impianto di aria compressa.
- Questo utensile non deve essere utilizzato con carburanti o acidi (benzina, Diesel, ecc.)
- Tenere lontano dalla portata dei bambini e di qualsiasi altra persona non autorizzata all'utilizzo.
- Non utilizzare il kit quando si è stanchi, sotto l'effetto di alcol o medicinali.
- Non detergere i componenti del kit con solventi o agenti chimici aggressivi.
- Quando non viene utilizzato, conservare il set in un luogo asciutto e lontano dalla portata dei bambini.

ATTENZIONE



Il liquido di raffreddamento può contenere sostanze anti-gelo e idrocarburi. Evitare assolutamente il contatto con la pelle e con gli indumenti.

Smaltire il liquido di raffreddamento secondo le norme vigenti.

DESCRIZIONE E CONTENUTO

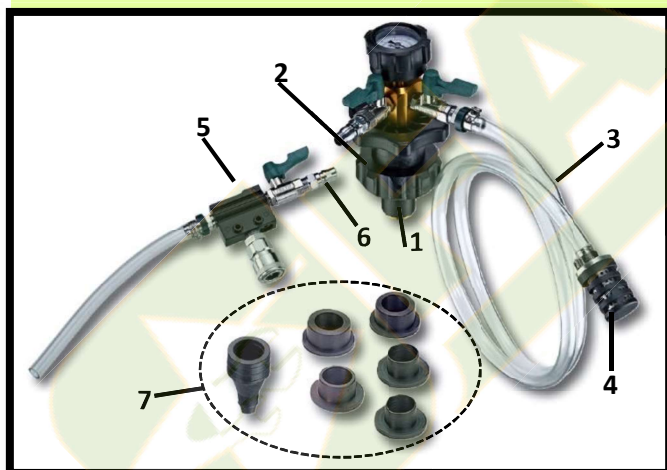

1. TESTA DELL'UNITA'
2. COLLARE
3. TUBO PER IL RIEMPIMENTO
4. FILTRO PER IL RIEMPIMENTO
5. UNITA'
6. RUBINETTO ARIA PRINCIPALE
7. ADATTATORI

UTILIZZO

- Selezionare l'adattatore (7) giusto e posizionarlo sulla testa dell'unità (1)
- Posizionare la testa dell'unità (1) sul vaso di espansione della vettura e bloccare l'unità agendo sul collare (3).
- Posizionare l'unità (5) e il tubo (3) sul corpo principale.
- Collegare all'aria compressa l'unità (5) (intervallo di pressione: 5-11,5 bar). Assicurarsi che il rubinetto per il riempimento sia chiuso e successivamente aprire il rubinetto dell'unità (5) (nota: il rubinetto è aperto quando la sua leva è in linea con il tubo).
- Aprire il rubinetto per il vuoto in modo tale che si formi il vuoto nel circuito di raffreddamento.
- Chiudere tutti i rubinetti quando l'indicatore della pressione indica un valore di circa 0,5 bar.
- Assicurarsi che il tubo sia immerso appropriatamente nel recipiente del liquido di raffreddamento.
- Aprire lentamente il rubinetto per il riempimento in modo tale che il "nuovo" liquido di raffreddamento venga immesso nel circuito.
- Verificare il livello del liquido di raffreddamento: potrebbe essere necessario ripetere il processo in particolare per i circuiti di raffreddamento più grandi.

